



PREFEITURA MUNICIPAL DE MACIEIRA
PROCESSO SELETIVO – EDITAL 001/2017
Prova: 25 de Novembro de 2017

Candidato(a): _____ Nº Inscrição: _____

PROVA DE AUXILIAR DE SERVIÇOS GERAIS

Esta prova é composta de 20 questões, elaboradas de acordo com os conteúdos relacionados no Edital 001/2017. Relaciona os conhecimentos mencionados no Edital citado.

01 - Você está recebendo o seguinte material:

a) Este caderno com o enunciado das **questões objetivas**, assim distribuídas:

Disciplina	Número de Questões	Peso Individual	Peso Total
Conhecimentos Específicos	10	5,0	50,0
Língua Portuguesa	5	5,0	25,0
Matemática	5	5,0	25,0
Total	20	5,0	100,0

b) Um cartão-resposta destinado às respostas das questões de múltipla escolha, sendo que o desenvolvimento e as respostas das questões deverão ser feitos a caneta esferográfica e dispostos nos espaços especificados no Cartão de Respostas (gabarito).

02 - Verifique se este material está em ordem e/ou possui algum erro ortográfico, de digitação, ou que dificulte o entendimento da questão, em que o contexto não permita seu entendimento. Caso isso fique constatado, notifique imediatamente o responsável pela sala, para que se faça as possíveis correções, minimizando a(s) dúvida(s), em igualdade de condições para todos os candidatos e, em tempo (antes que alguém já tenha entregue a prova).

Obs: Dúvidas simples que não impliquem no entendimento do contexto da questão, não serão anuladas por este simples argumento.

03 – Verifique sua identificação no Cartão-Resposta e lembre-se de assiná-lo no espaço próprio, utilizando caneta esferográfica.

04 - No Cartão-Resposta, a marcação das letras correspondentes às respostas assinaladas na prova (apenas uma resposta por questão) deve ser feita cobrindo a bolinha correspondente a referida letra e questão, com caneta esferográfica azul ou preta.

Obs: A comissão organizadora do seletivo não se responsabilizará pelo fornecimento de caneta ou nova folha de cartão resposta aos candidatos;

05 - Tenha muito cuidado com o Cartão-Resposta, para não o dobrar, amassar ou manchar. Qualquer rasura no cartão resposta anula a questão.

06 - Esta prova é individual. É vetada qualquer comunicação e troca de material entre os presentes, consultas a material bibliográfico, cadernos ou anotações de qualquer espécie.

07 - Quando terminar, entregue ao responsável da sala o Cartão-Resposta e o Caderno da Prova.

08 - Você terá duas horas para responder as questões objetivas e preencher o Cartão-Resposta. Findo o qual o candidato deverá, obrigatoriamente, entregá-lo.

09- A prova terá início às 8h30min.

10- O candidato só poderá se ausentar do recinto da prova, após 45 minutos do efetivo início das mesmas.

11 – Os três últimos candidatos a terminar a prova deverão ficar no local até que todos tenham terminado e entregue a prova.

Obs: Os três últimos candidatos que permanecerem na sala deverão rubricar os gabaritos de todos os demais candidatos que fizeram as provas, como testemunha de que as questões em branco ou rasuradas no gabarito tenham sido efetivamente anuladas na presença do candidato e confirmada por este, por meio de sua rubrica.

12 - Se houver necessidade de anular alguma questão, por recurso oficializado por qualquer um dos candidatos, o(s) ponto(s) correspondente(s) a ela serão distribuídos de forma igualitária para todos os candidatos ao mesmo cargo.

13 - O(a) candidato(a) que for surpreendido com “cola” ou passando respostas terá sua prova recolhida e receberá nota ZERO.

14 – O(a) candidato(a) não poderá levar a prova, a qual ficará arquivada no RH da Prefeitura, sendo que a mesma será publicada no Site da Prefeitura, juntamente com o gabarito.

BOM DESEMPENHO!

Rubrica/Ass. do candidato como ciente das condições/informações acima: _____

QUESTÃO 01) Leia a descrição sobre o efeito desinfetante do álcool gel.

“O álcool 70% possui concentração ótima para o efeito bactericida, porque a desnaturação das proteínas do microrganismo faz-se mais eficientemente na presença da água, pois esta facilita a entrada do álcool para dentro da bactéria e também retarda a volatilização do álcool, permitindo maior tempo de contato. Nesta concentração, o etanol destrói bactérias vegetativas, porém esporos bacterianos podem ser resistentes. Fungos e vírus (envelopados, como o vírus Influenza H1N1) também são destruídos pelo álcool.”

(Fonte: <http://foodsafetybrazil.org/afinal-por-que-o-alcool-70-e-mais-eficaz-como-bactericida-que-o-alcool-absoluto/#ixzz4rwwB9v6E>)

Em relação ao uso de álcool gel na higienização das mãos, o que é correto afirmar?

- A) Após lavar as mãos com álcool gel devemos secá-las com papel toalha.
- B) As mãos não precisam ser lavadas com água antes, apenas o álcool gel é suficiente.
- C) Após o uso do álcool gel, as mãos não devem ser enxaguadas e devem secar naturalmente.
- D) Após o uso do álcool gel, as mãos devem ser enxaguadas e secadas com papel toalha.

QUESTÃO 02) Bons hábitos de Higiene e Limpeza são fundamentais no cargo de Auxiliar de Limpeza em suas atividades.

Analise as orientações sobre como lavar adequadamente as mãos e assinale a alternativa que **não condiz** como uma boa prática de higiene.

- A) Seque bem as mãos em toalha de pano ou em seu avental.
- B) Lave as mãos com sabonete sob água corrente por pelo menos 20 segundos.
- C) Lave as mãos por completo, dando atenção especial a resíduos que possam estar embaixo das unhas ou nas juntas e dobras.
- D) Use preferencialmente papel toalha para secar suas mãos.



Questão 03) Uma das atribuições para o cargo de Auxiliar de Serviços Gerais é: “Auxiliar no preparo de alimentos, prestar apoio na distribuição de merenda escolar, lavar as louças, e limpeza em geral.”

Considerando que na atribuição há previsão do manuseio com alimentos, qual seria a atitude mais correta em relação ao uso de brincos e anéis, quando da manipulação de alimentos?

- A) Usar luva para cobrir o(s) anel(is) e touca para cobrir os brincos.
- B) Tirá-los e guardá-los junto aos demais pertences, fora da área de manipulação de alimentos.
- C) Envolver com esparadrapo ou fita crepe branca os adornos para que não caiam na comida.
- D) Guardá-los no bolso do guarda-pó, jaleco ou calça, desde que tenha botão ou velcro para fechar bem.

QUESTÃO 04) Em relação ao uso de **luvas** como equipamento de proteção individual (EPI), analise as afirmações:

- I. Devem ser de uso individual e de tamanhos adequados.
- II. Devem ser utilizadas ao máximo, para evitar gastos excessivos, mas somente quando apresentarem furos minúsculos.
- III. Devem ser usadas somente quando houver rachaduras ou ferimentos na pele das mãos, para a realização de limpeza, de desinfecção e na manipulação de resíduos (lixo).
- IV. Quando contaminadas, devem ser retiradas com técnica para evitar que as mãos limpas toquem na parte externa contaminada das luvas. Caso sejam retiradas para, por exemplo, abrir uma maçaneta de porta, e necessitem ser reintroduzidas de imediato, devem ser calçadas com o mesmo cuidado referido.
- V. Enquanto utilizar as luvas, não tocar nas maçanetas das portas, telefones, torneiras ou manipular utensílios utilizados na cozinha ou copa, para não contaminá-los.

São verdadeiras, em relação a utilização de luvas como EPI, as alternativas:

- A) I, II e IV.
- B) II, III, IV.
- C) I, IV e V.
- D) I, III e V.

QUESTÃO 05) Assinale a maneira correta de manusear o lixo:

- A) O recipiente do lixo pode ser lavado semanalmente.
- B) O lixo deve ser colocado em sacos de lixo, que quando não estiver totalmente cheio pode ser retirado a cada dois ou três dias dependendo de sua utilização.
- C) O lixo deve ser colocado em sacos de lixo, e estes colocados em recipientes de plástico ou metal, que devem ser trocados e lavados diariamente.
- D) As lixeiras da cozinha não precisam de tampas, pois atrapalharia muito o seu manuseio.

QUESTÃO 06) É muito comum a utilização de produtos concentrados para limpeza e desinfecção de ambientes. Sendo assim, é importante que o Auxiliar de Limpeza saiba como proceder e se proteger, quando da diluição dos mesmos.

Em relação a diluição de produtos concentrados para limpeza e desinfecção, qual procedimento está **incorreto**?

- A) Em qualquer diluição de produtos concentrados, os usuários devem seguir as orientações do fabricante para obter o resultado esperado.
- B) As diluições devem ser feitas sempre acrescentado água ao produto e não ao contrário, é obrigatório utilizar sempre um dosador para proceder à diluição.
- C) Deve-se estar atentos às dosagens recomendadas, uma vez que nas dosagens manuais podem ocorrer erros na diluição, o que inclusive compromete a eficácia do produto.
- D) O recipiente onde está sendo diluído o produto deve estar limpo e ser lavado entre a diluição de um produto e outro.



QUESTÃO 07) A cutícula serve como uma grande aliada para nossa proteção.

O que justifica tal afirmação de proteção oferecida pela cutícula?

- A) Se expande e se retrai, dificultando a deposição de sujeira nas unhas.
- B) Se bem aparada impede que sujeiras fiquem deposita embaixo dela.
- C) Serve como uma barreira natural à entrada de germes.
- D) Possui colágeno que impede a proliferação de bactérias.

QUESTÃO 08) Ao exercer o cargo de Auxiliar de Serviços Gerais é fundamental ter afinidade com o trabalho, com suas funções, estabelecendo uma relação afetiva e colaborativa com todas as pessoas que circulam no ambiente de trabalho.

Analise as atribuições relativas ao cargo de FAXINEIRA, conforme Anexo I do Edital do presente Teste Seletivo, julgando-os:

- I. Realizar organização e limpeza das repartições públicas nas áreas internas e externas, mantendo as condições de asseio e higiene, assim como realizar limpeza de materiais, equipamentos, brinquedos, entre outros.
- II. Realizar as atividades de cozinha como: fazer café e sucos e preparar lanches, efetuando a revalidação da carteira de saúde anualmente.
- III. Zelar pelo cumprimento das normas internas estabelecidas, bem como utilizar vestimentas e equipamentos adequados ao serviço e ao local de trabalho. Executar serviços de varrição e limpeza geral nas unidades de conservação e em logradouros públicos.
- IV. Garantir a continuidade do processo de higienização e manutenção do ambiente e instalações, através do pedido, recepção, conferência, controle e distribuição do material de consumo, limpeza e outros, bem como através do seu correto uso e conservação.
- V. Realizar faxina anual como meio de desinfecção para eliminação de ratos e insetos no ambiente de trabalho.

São verdadeiras somente as afirmações contidas nas proposições

- A) I, II e III.
- B) II, III e IV
- C) I, II, III e IV.
- D) II, III, IV e V

Questão 09) O auxiliar de serviços gerais é responsável pela limpeza e organização dos sanitários, bem como pela conservação e economia dos materiais de higiene e limpeza. Em se tratando da utilização de papel higiênico analise as afirmativas:

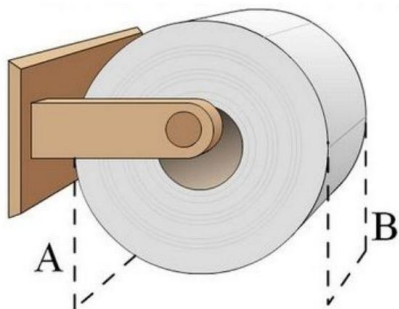

- I. Deve ser colocado no suporte sem a preocupação de descolar a ponta para não perder tempo com outros afazeres.
- II. Deve ser colocado com a ponta descolada para evitar possível desperdício de papel no seu descolamento pelo usuário, bem como facilitar seu uso.
- III. Deve ser colocado de modo a ser desenrolado por cima do suporte, pois dessa forma a ponta fica sempre visível.
- IV. Deve ser colocado de modo a ser desenrolado por baixo do suporte, pois dessa forma a ponta fica sempre visível.
- V. Há maior probabilidade do papel ficar tocando o chão quando a ponta desenrolar por baixo do suporte.
- VI. O papel higiênico com a ponta descolada e colocado para desenrolar por cima do suporte facilita seu uso.

Em relação as afirmações apresentadas é possível afirmar que:

- A) Nenhuma das afirmativas têm qualquer relevância.
- B) Apenas o fato de descolar a ponta do papel higiênico é que deve ser considerado.
- C) As afirmativas II, III, V e VI são relevantes e merecem ser consideradas.
- D) Apenas as afirmativas II e IV são pertinentes.

QUESTÃO 10) Muitos são os símbolos que visualizamos em nossas atividades diárias:

Símbolo "A"	Símbolo "B"	Símbolo "C"	Símbolo "D"

Qual das alternativas identifica corretamente o símbolo ao seu significado?

- A) "A" é RECICLAGEM. B) "B" é CORROSIVO. C) "C" é ALVEJANTE. D) "D" é TÓXICO.

QUESTÃO 11) Observe como foi escrito o recado nas plaquetas:

NÃO PASSE. PIZO MOLHADO E ESCOREGADIO.	NÃO PASSE. PISO MOLHADO E ESCORREGADIO.	NÃO PACE. PISO MOLIADO E ESCORREGADIO.	NÃO PACE. PISO MOLIADO E ESCORREGADIO.
(A)	(B)	(C)	(D)

O recado está escrito corretamente na plaqueta?

- A) (D) B) (C) C) (B) D) (A)

QUESTÃO 12) Observe a placa informando serviços com erro de português.



Como se escreve corretamente a palavra sinalizada na imagem?

- A) Genização.
- B) Igienização.
- C) Higenização.
- D) Higienização.

QUESTÃO 13) Leia a frase do cartaz:

"Arrumei a baderna, me empolguei em uma super limpeza e tirei todo o pó acumulado, a tristeza em forma de quadros tortos na parede do coração, decidi tirar tudo o que estava escondido debaixo da cama e me organizar. Me purifiquei."

Clarissa M. Lamega

A frase permite concluir que?

- A) A pessoa parafraseou os termos limpeza e arrumação para resolver questões pessoais.
- B) A pessoa fez uma faxina completa em sua casa, pois a casa não estava purificada.
- C) A pessoa fez arrumação e limpeza apenas no quarto.
- D) A pessoa fez uma faxina completa, arrumou a baderna da casa para se purificar.

QUESTÃO 14) Observe a charge:



Em relação ao texto de resposta na charge, é correto afirmar que o respondente

- A) admite a opinião dos outros.
- B) está preparado para trabalhar em equipe.
- C) não é muito receptivo à opinião dos outros.
- D) não gosta de interagir, mas demonstra ser receptivo ao trabalho em equipe.

QUESTÃO 15) Entre as frases, qual está escrita com a concordância correta?

- A) Fumo convocado para trabalhar aos sábados.
- B) Fomos convocados para trabalhar aos sábados.
- C) Fumos convocado pra trabalharmos nos sábados.
- D) Fomos convocado para trabalharmos aos sábados.

QUESTÃO 16) Entre as atribuições do Auxiliar de Serviços Gerais está “Realizar as atividades de cozinha como: fazer café...”

Sabendo que a medida padrão entre as marcas de café é a utilização de 5 colheres de sopa cheia para cada litro de água. E ainda, que uma colher de sopa cheia de café contém aproximadamente 10 g. Pergunta-se.

Quantos litros de café é possível fazer com as medidas indicadas, utilizando um pacote de 1 kg (1000g) de café?

- A) 50 litros.
 - B) 25 litros.
 - C) 20 litros.
 - D) 10 litros.
-

QUESTÃO 17) Sabendo que o consumo médio diário de papel higiênico em uma escola é de 8 rolos por dia e, que no estoque há 6 (seis) fardos com 48 rolos de papel higiênico em cada fardo. Pergunta-se.

Para quantos dias úteis o estoque de papel higiênico dará?

- A) 8 dias.
 - B) 30 dias.
 - C) 36 dias
 - D) 48 dias.
-

QUESTÃO 18) Sabendo que um Auxiliar de Serviços Gerais recebe R\$ 5,10 por hora normal trabalhada.

Qual será o valor de horas extras, se o funcionário for convocado para trabalhar 8 horas, num dia de feriado, em que a hora é dobrada (+100%)?

- A) R\$ 81,60
 - B) R\$ 60,80
 - C) R\$ 40,80
 - D) R\$ 10,20
-

QUESTÃO 19) Ao receber 72 caixas de determinado produto para armazenar no almoxarifado, o funcionário observou que o empilhamento máximo recomendado era de 4 caixas.

Qual o número de pilhas formadas?

- A) 4 pilhas.
 - B) 18 pilhas.
 - C) 20 pilhas.
 - D) 72 pilhas.
-

QUESTÃO 20) No trabalho de limpeza dos sanitários da Escola é gasto 1 (um) frasco de desinfetante a cada 3 (três) dias úteis.

Sabendo que deverá ser previsto um estoque para 6 meses, perfazendo um total de 120 dias úteis.

Quantos frascos desse desinfetante deverá ser solicitado para atender ao previsto?

- A) 6 frascos.
- B) 20 frascos.
- C) 40 frascos
- D) 120 frascos.